

**Isaura**

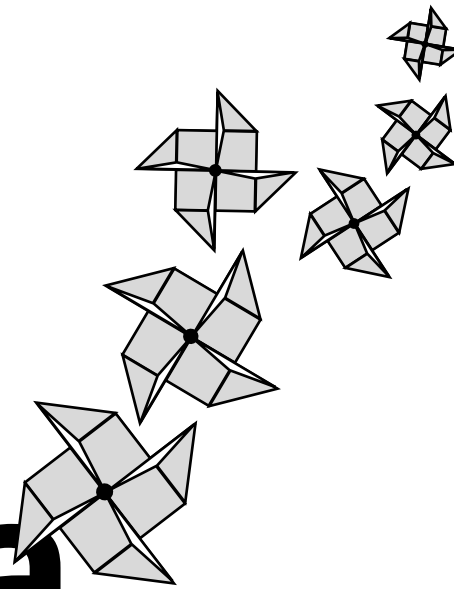

1

Se supone que **Isaura**, ciudad de los mil pozos, surge sobre un profundo lago subterráneo.

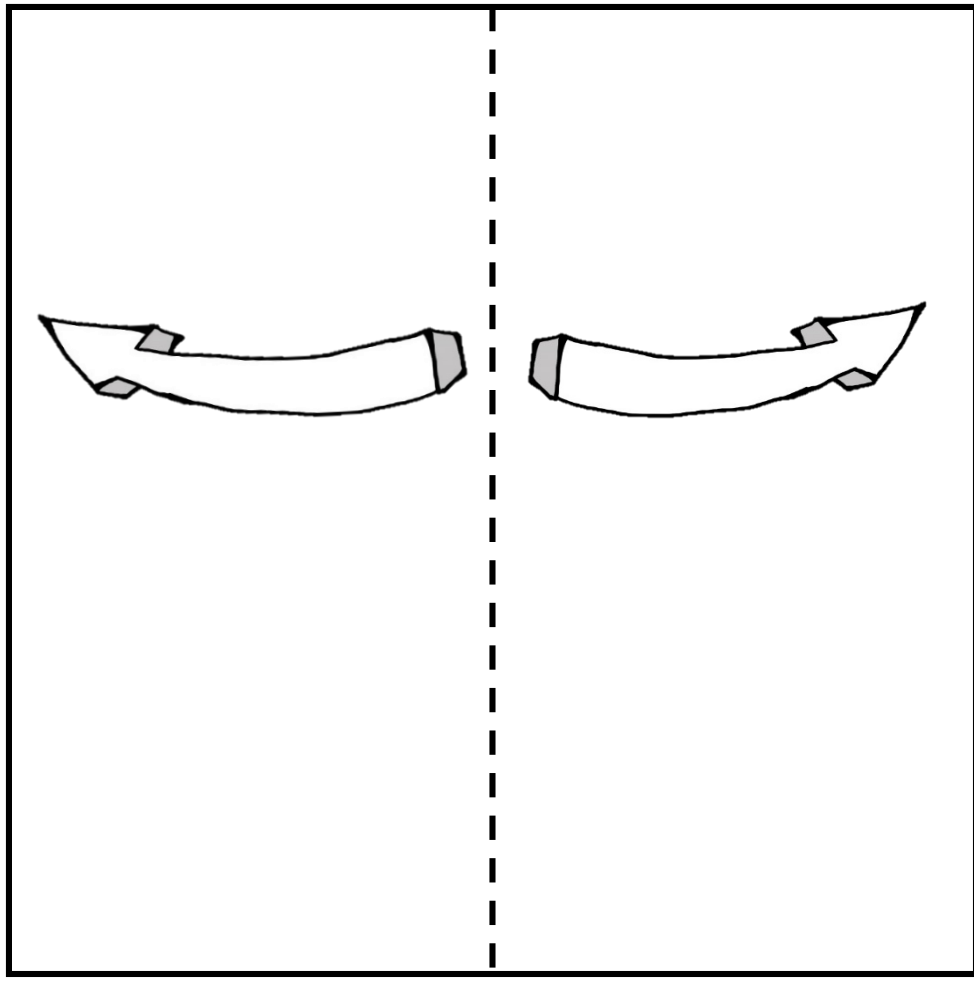

# 2

Dondequiera que los habitantes, excavando en la tierra largos agujeros verticales, han conseguido sacar agua, hasta allí y no más lejos se ha extendido la ciudad:

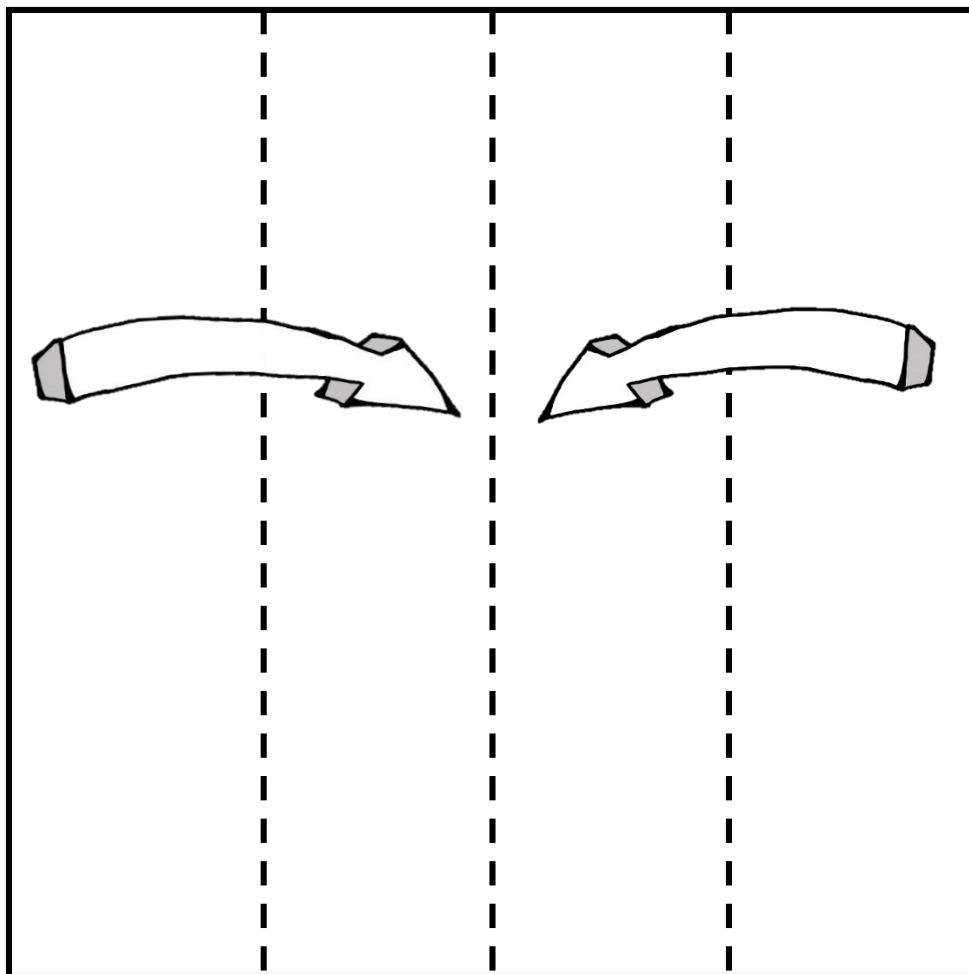

3

su perímetro verdeante repite  
el de las orillas oscuras del  
lago sepulto,

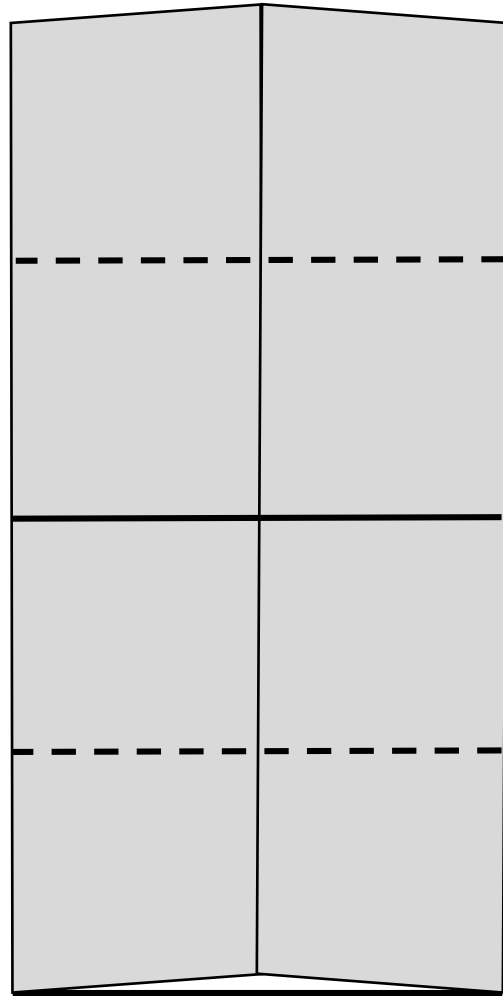

4

un paisaje invisible condiciona el visible, todo lo que se mueve al sol es impelido por la ola que bate encerrada bajo el cielo calcáreo de la roca.

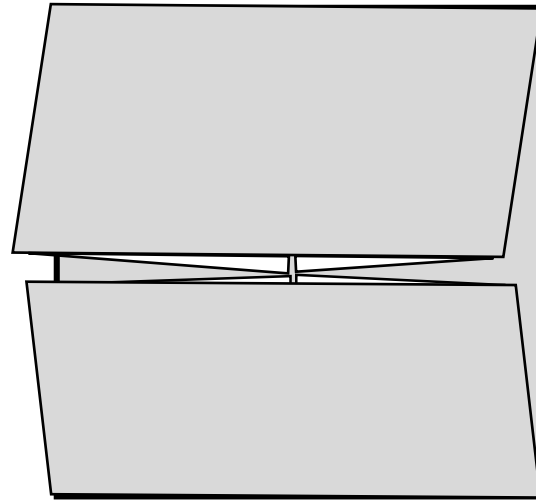

5

En consecuencia, religiones de  
dos especies se dan en Isaura.

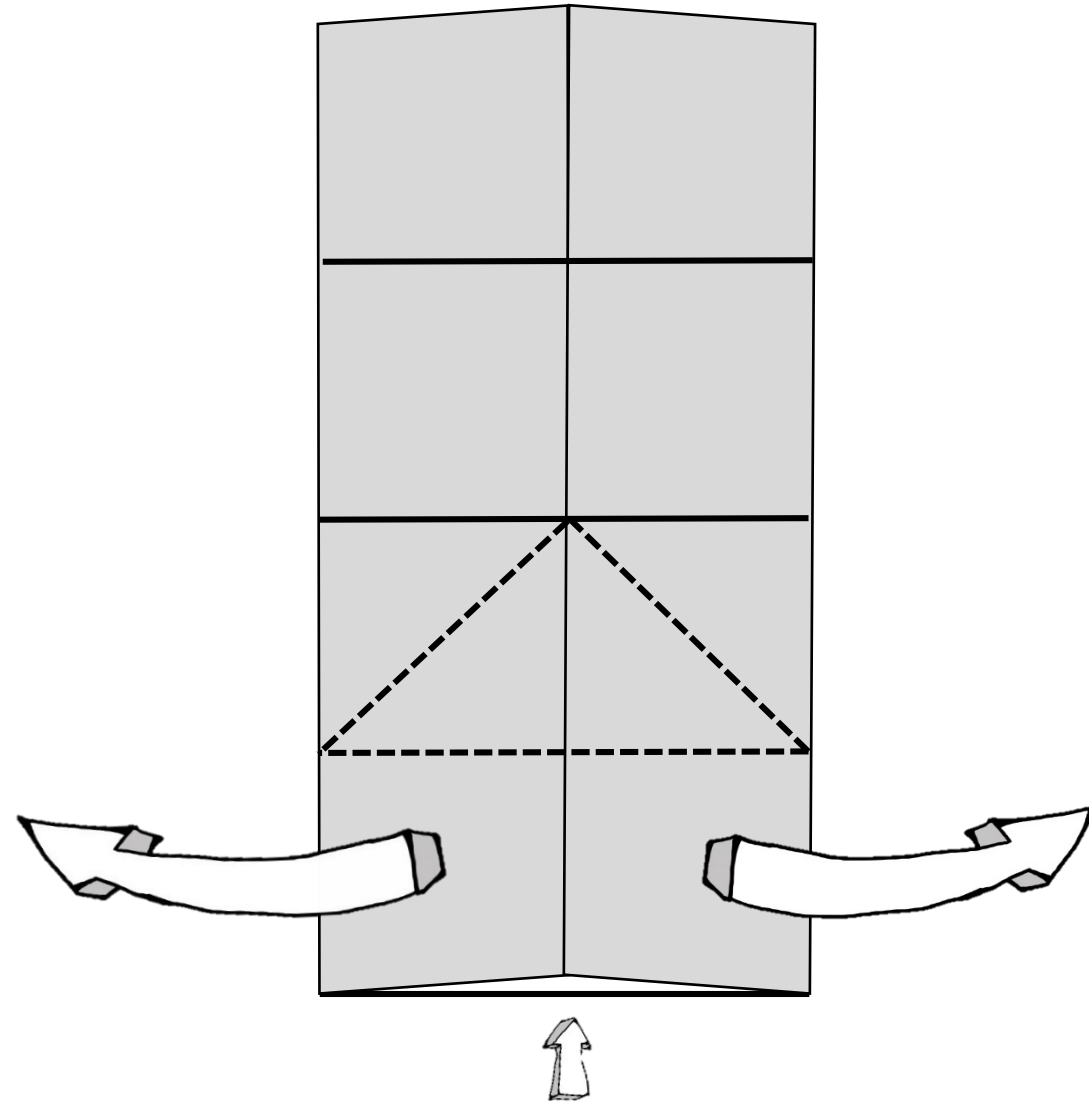

6

Los dioses de la ciudad, según algunos, habitan en las profundidades, en el lago negro que alimenta las venas subterráneas.

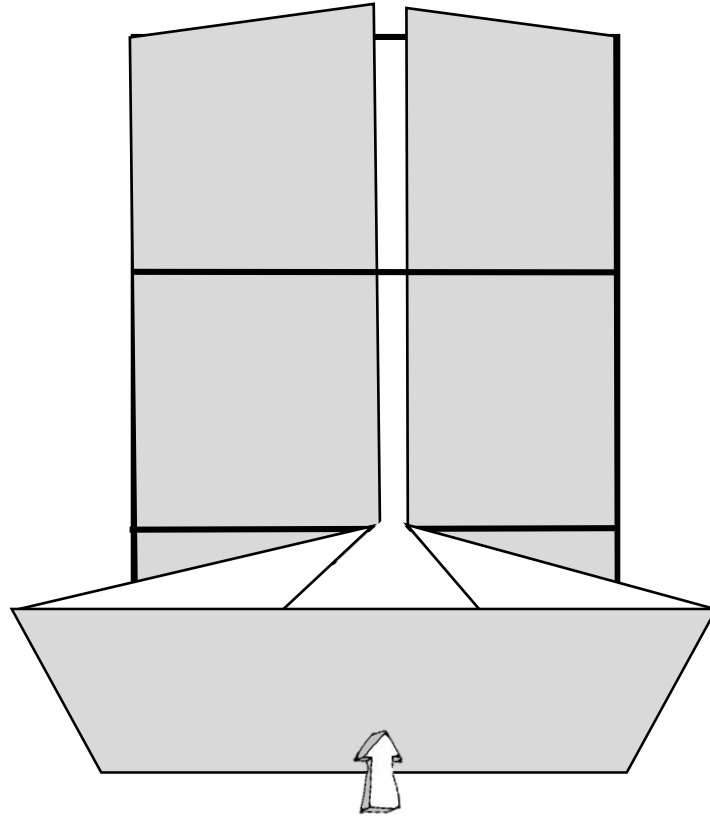

7

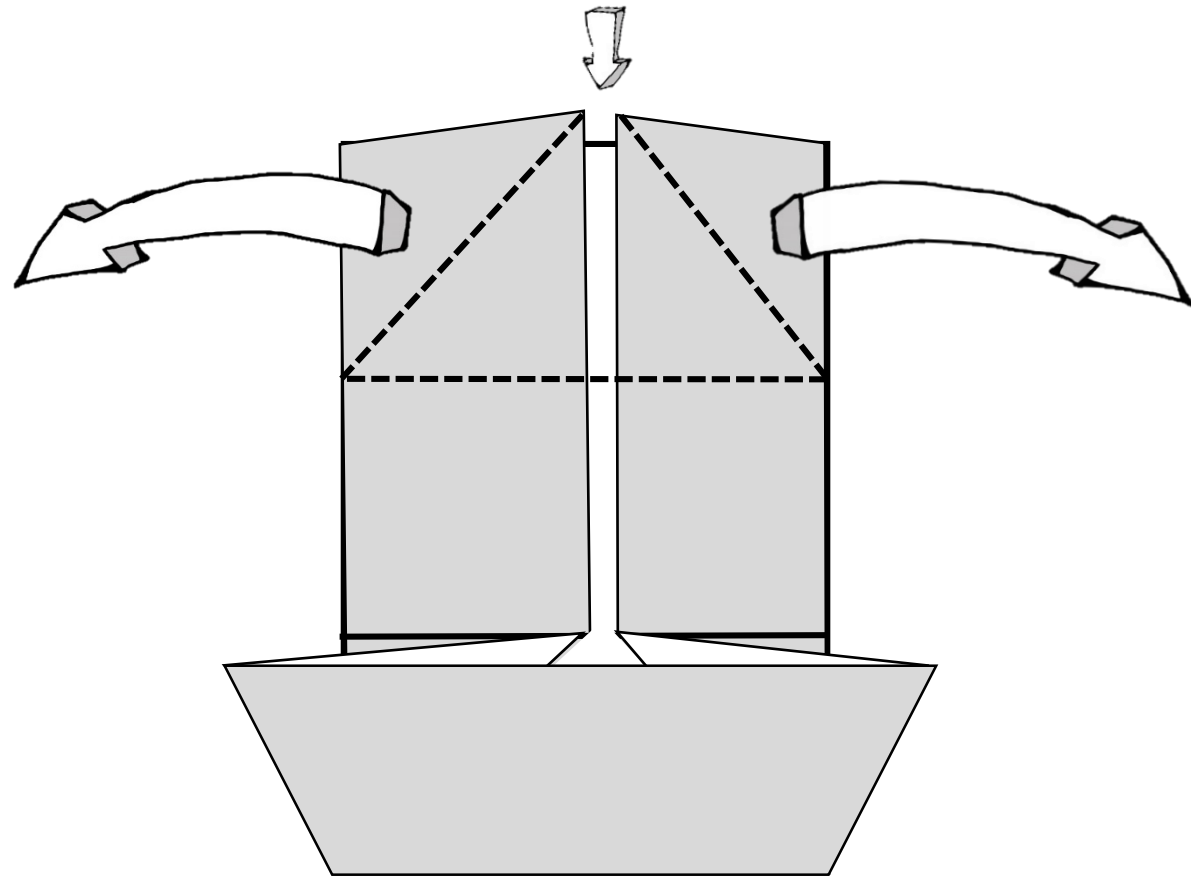

Según otros, los dioses habitan en los cubos que suben colgados de la cuerda cuando aparecen fuera del brocal de los pozos,





en las roldanas que giran, en  
los cabrestantes de las norias,  
en las palancas de las bombas,

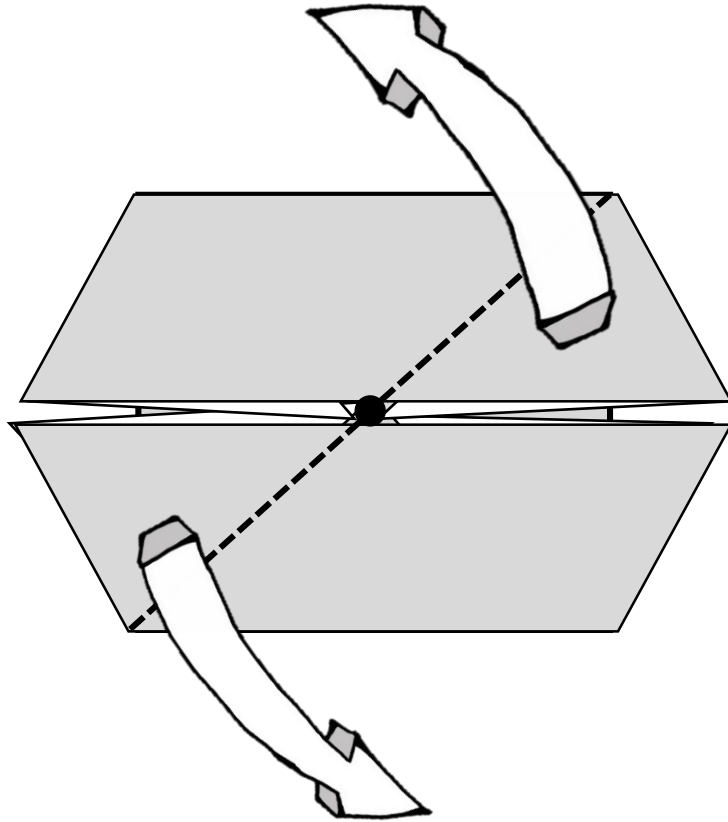

9

en las palas de los molinos de viento que suben el agua de las perforaciones, en los andamiajes de tela metálica que encauzan el enroscarse de las sondas, en los tanques posados en zancos sobre los techos,

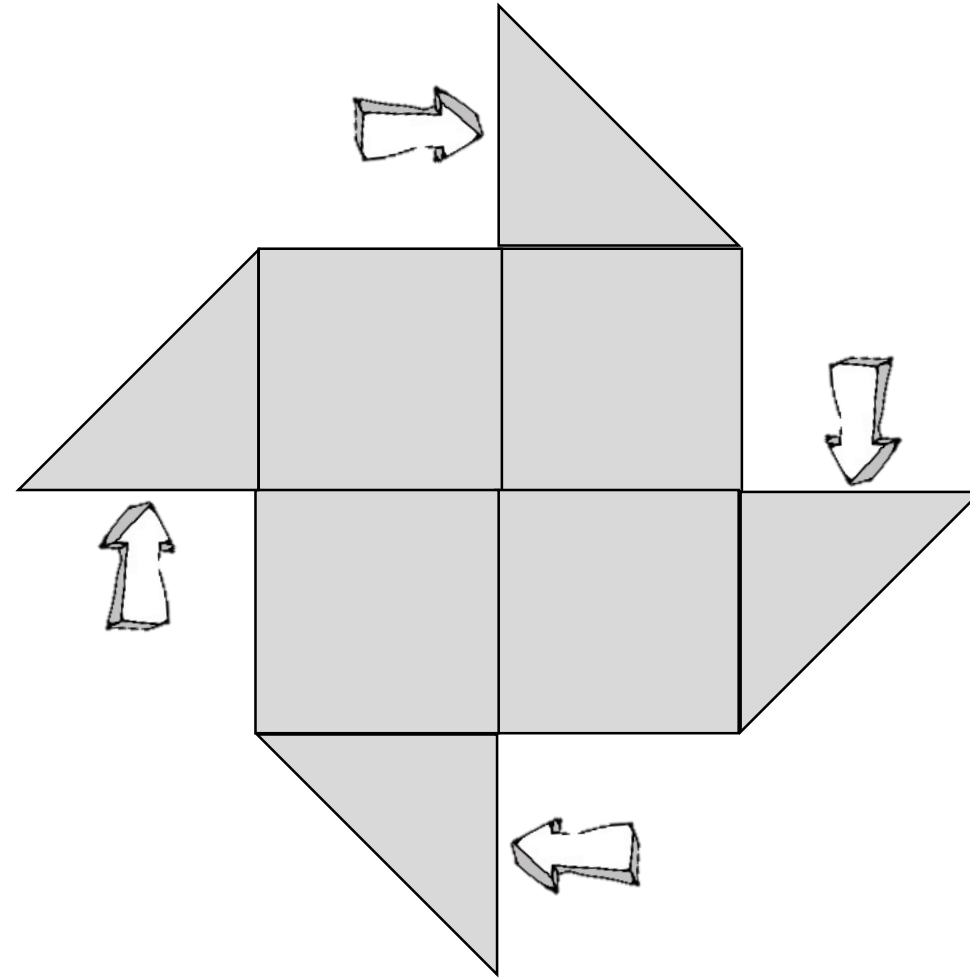

# 10

en los arcos delgados de los acueductos, en todas las columnas de agua, las tuberías verticales, los sifones, los rebosaderos, subiendo hasta las veletas que coronan las aéreas estructuras de Isaura, ciudad que se vuelve toda hacia lo alto.

