

 **Sofronia** 

1

La ciudad de **Sofronia** se compone de dos medias ciudades.

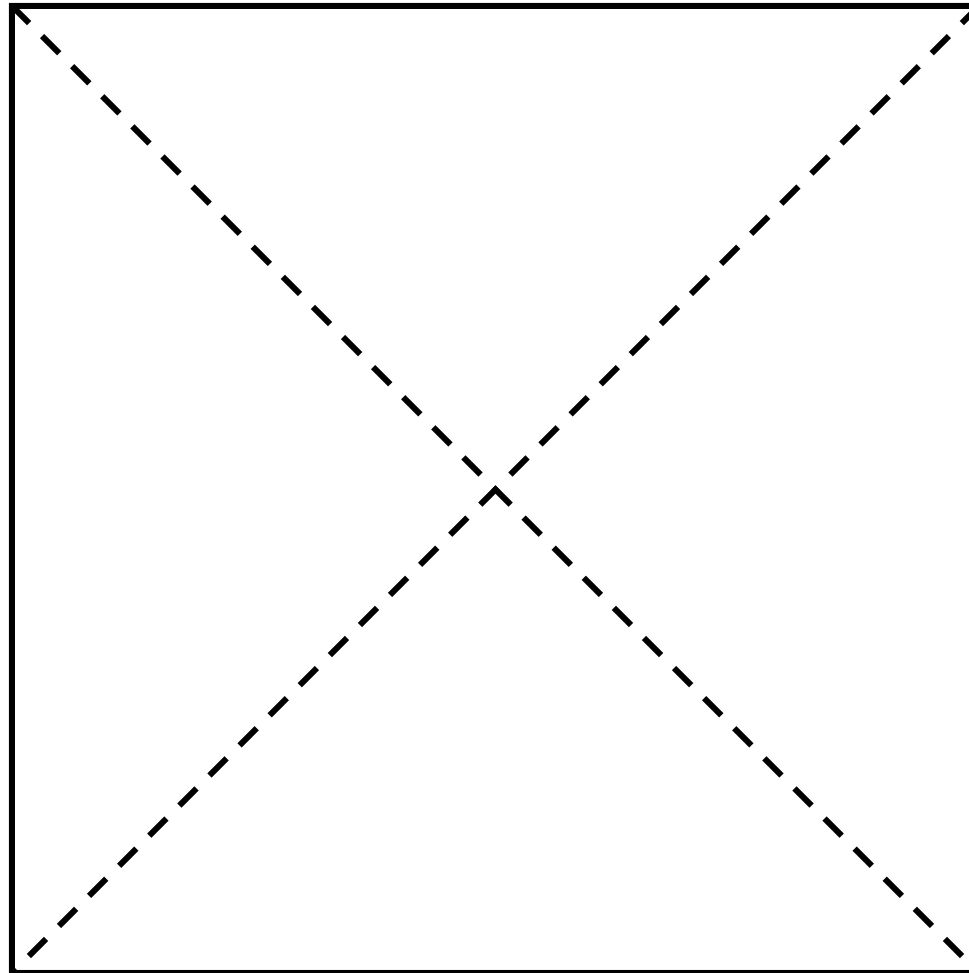

2

45°

En una está la gran montaña rusa de ríspidas gibas, el carrusel con el estrellón de cadenas, la rueda de las jaulas giratorias,

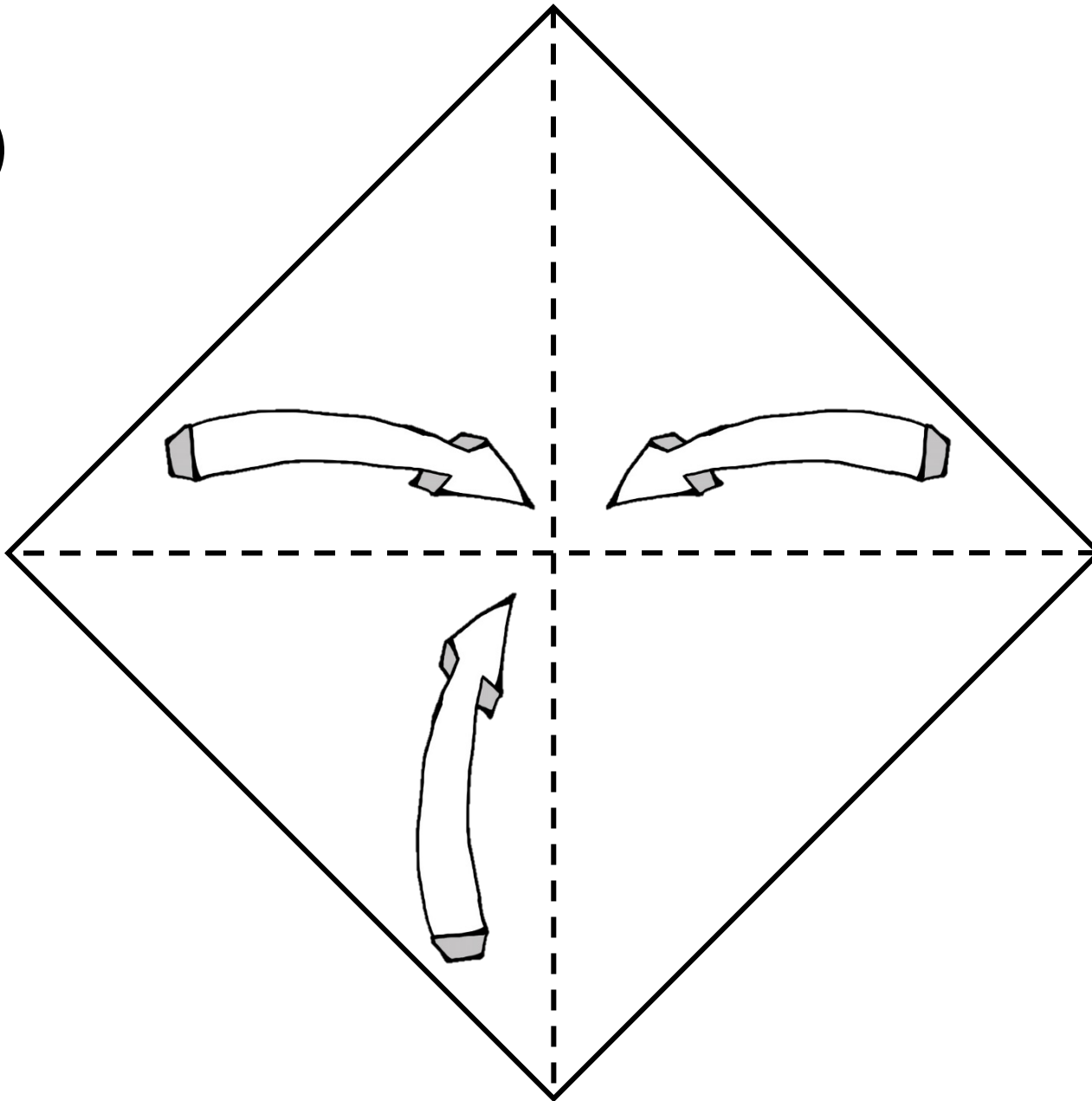

3

el pozo de la muerte con los motociclistas cabeza abajo, la cúpula del circo con el racimo de trapecios colgando en el centro.

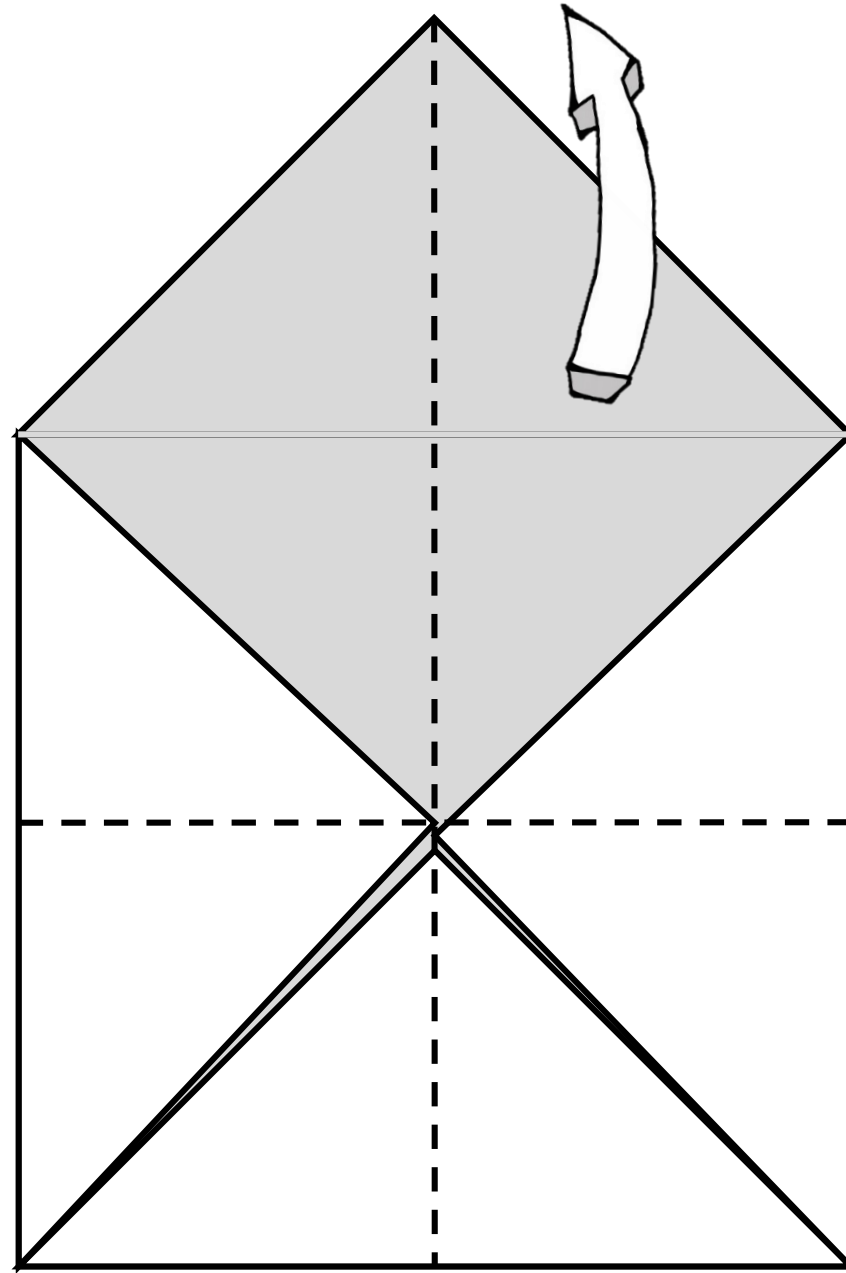

4

La otra media ciudad es de piedra y mármol y cemento, con el banco, las fábricas, los palacios, el matadero, la escuela y todo lo demás.

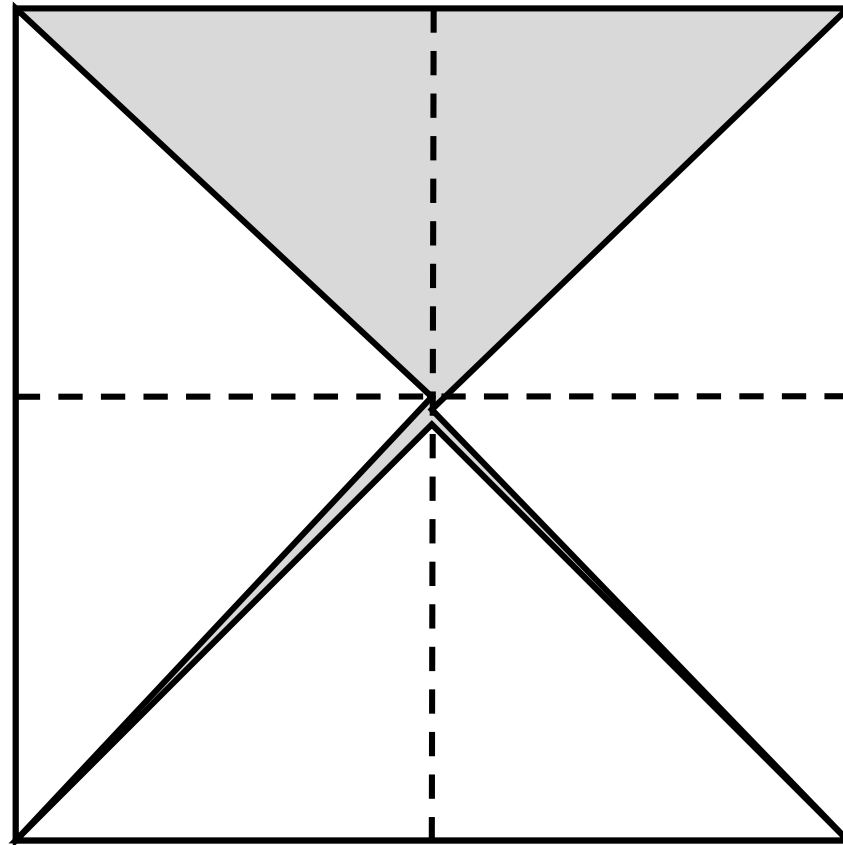

5

Una de las medias ciudades
está fija, la otra es provisional

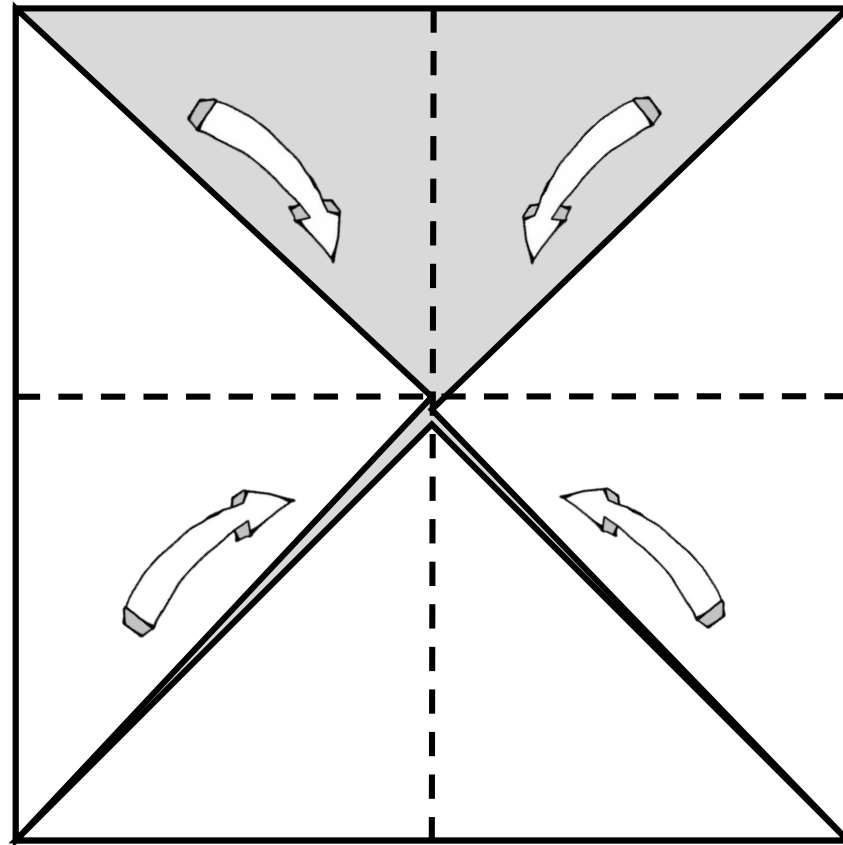

6

y cuando su tiempo de
estadía ha terminado, la
desclavan,

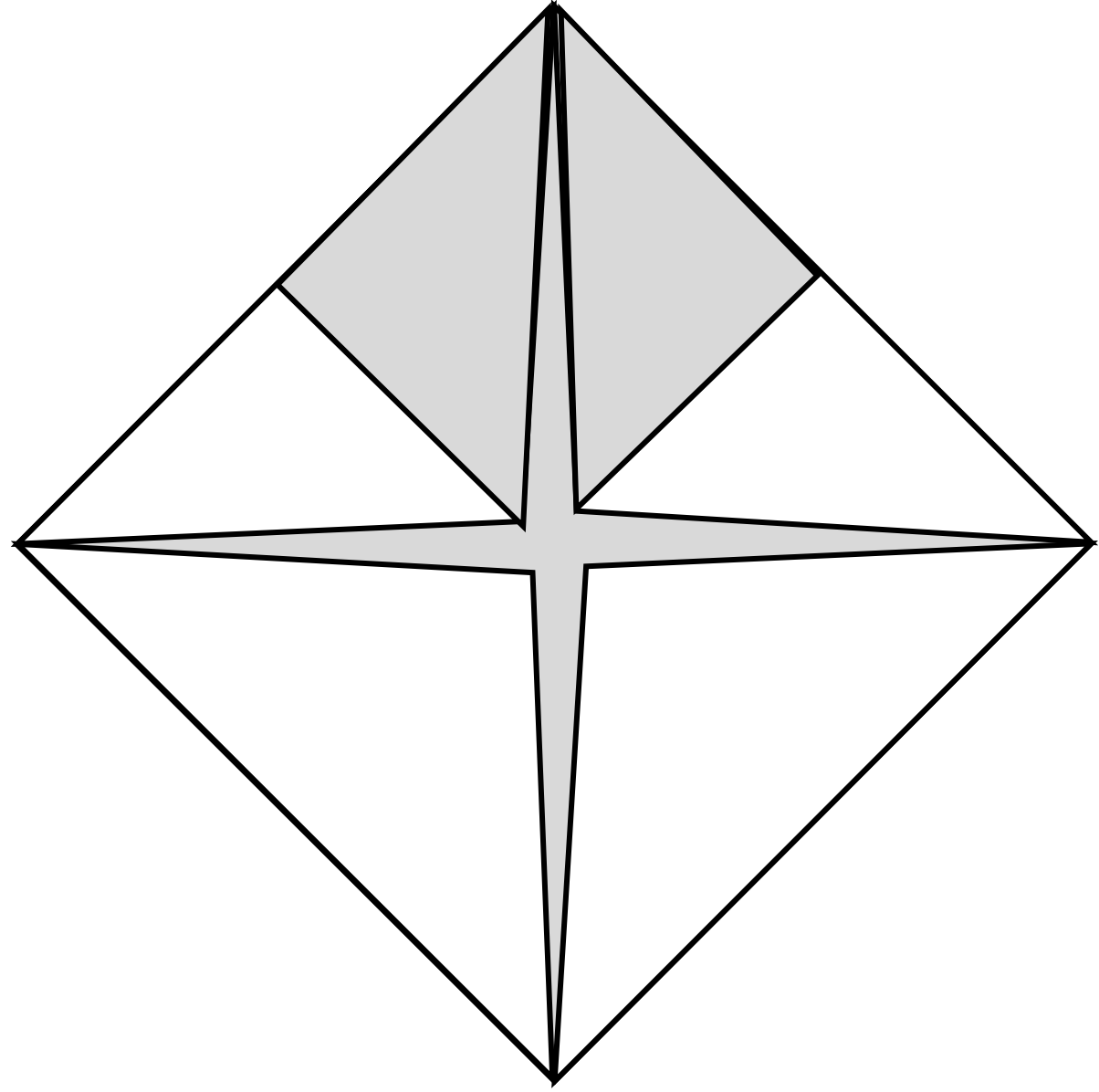



la desmontan y se la llevan para trasplantarla en los terrenos baldíos de otra media ciudad.

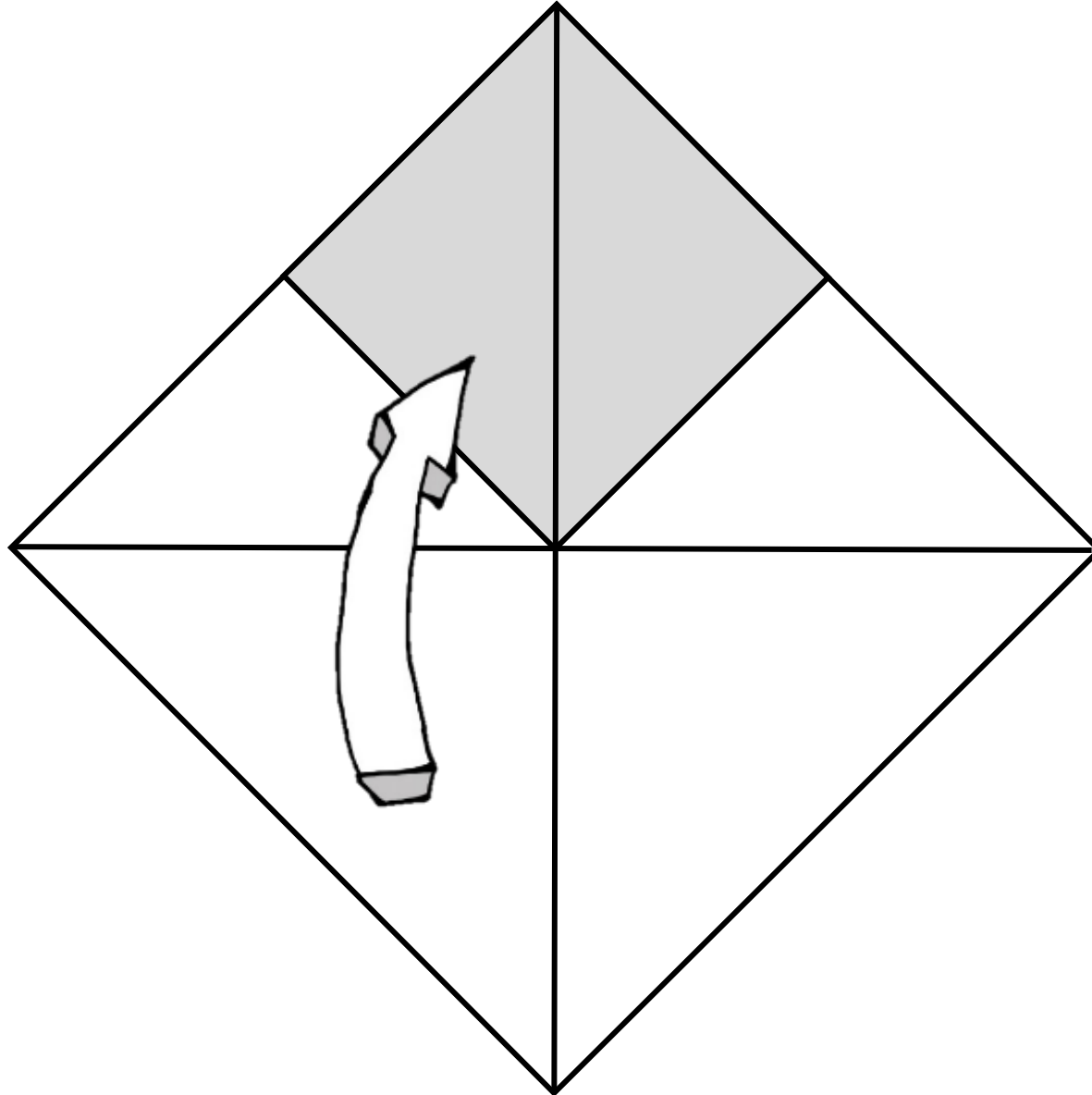



Así todos los años llega el día
en que los peones
desprenden los frontones de
Mármol,

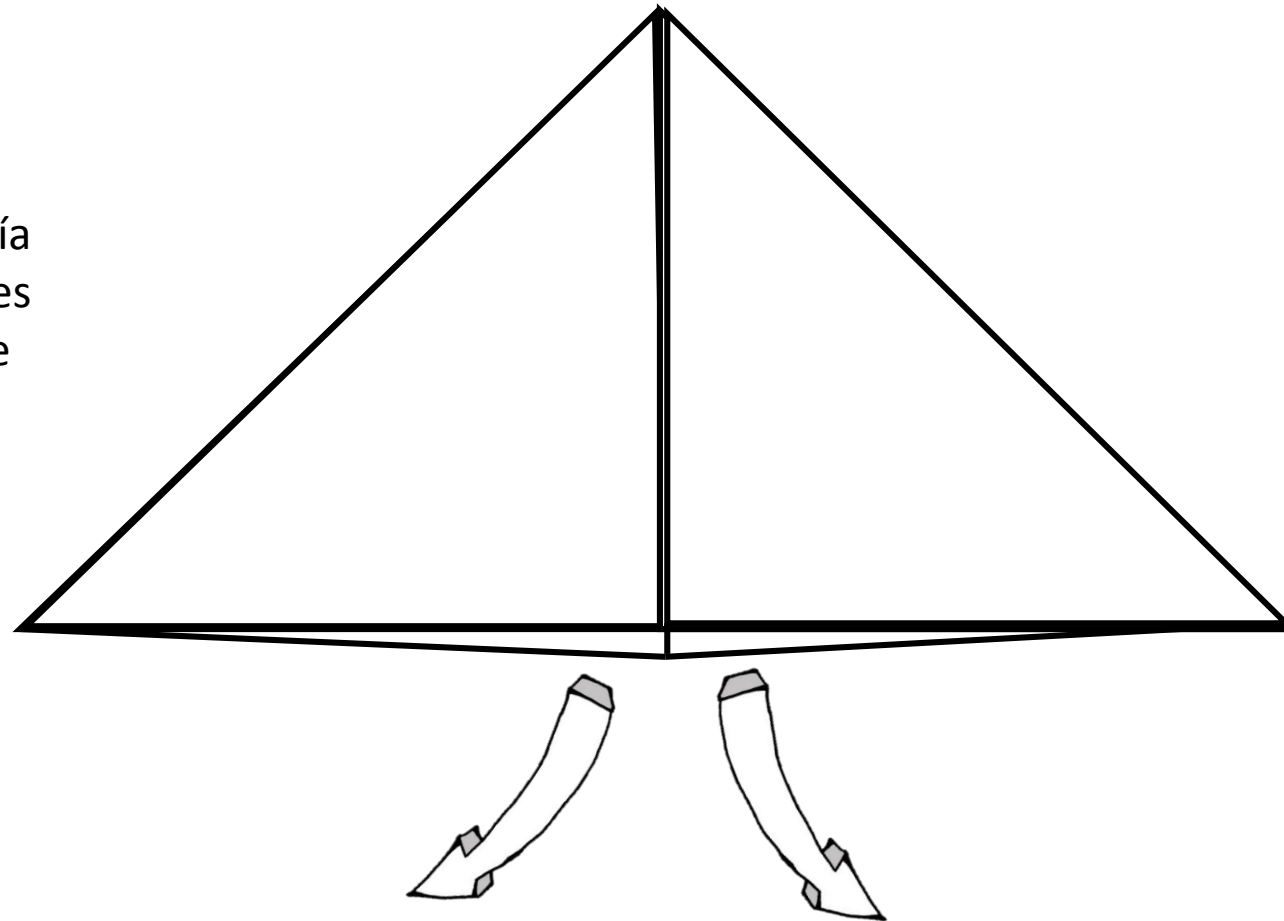

29

desarman los muros de
piedra, los pilones de
cemento, desmontan el
ministerio, el monumento,
los muelles, la refinería de
petróleo, el hospital,

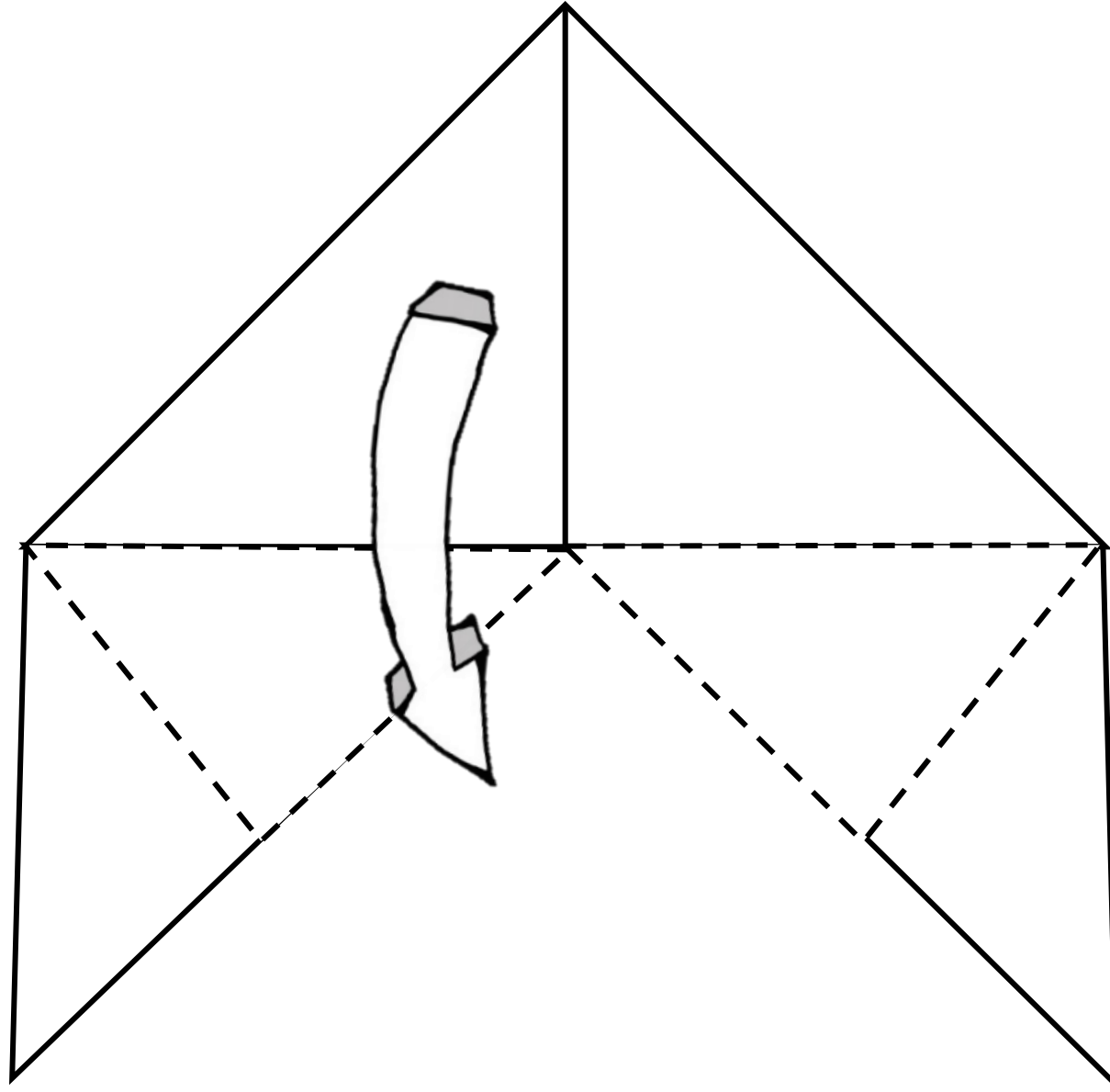

10

los cargan en remolques para seguir de plaza en plaza el itinerario de cada año.

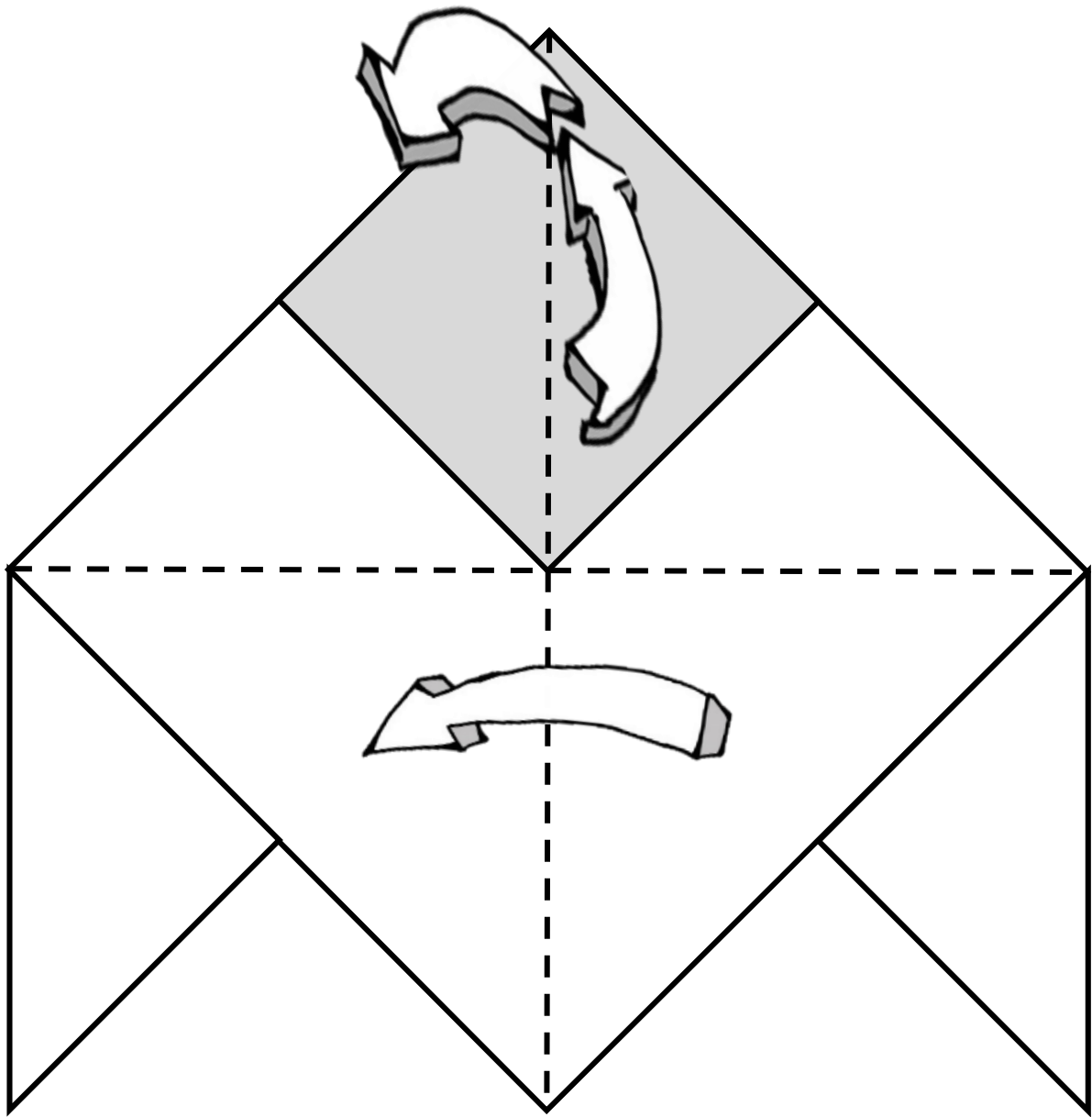

11

Ahí se queda la media
Sofronia de los tiros al blanco
y de los carruseles,

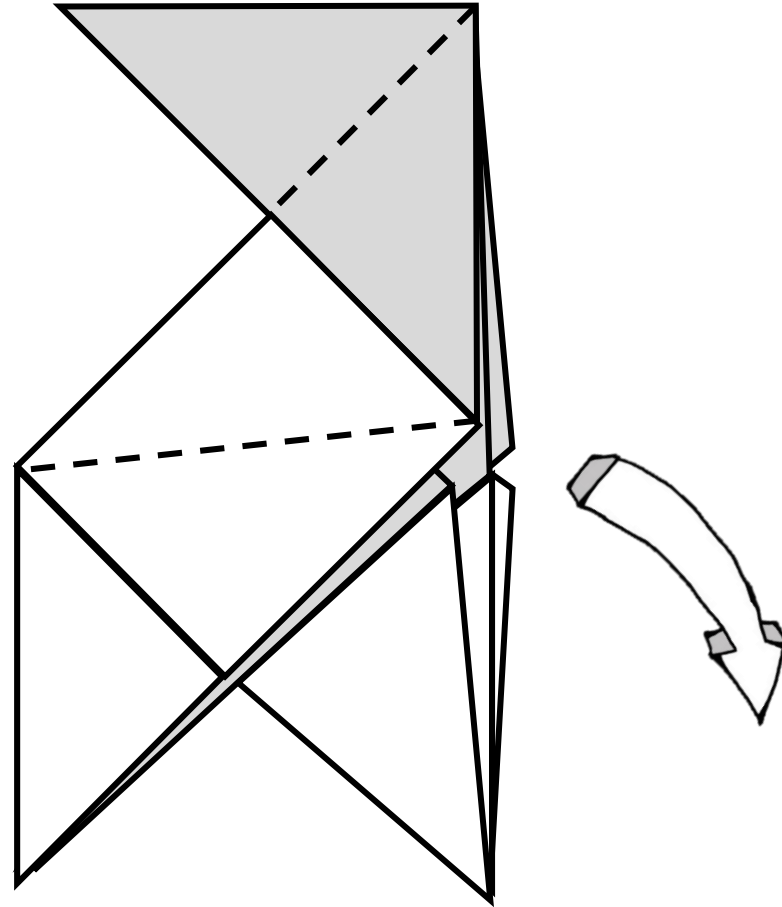

12

con el grito suspendido de la navecilla de la montaña rusa invertida, y comienza a contar cuántos meses, cuántos días tendrá que esperar antes de que vuelva la caravana y la vida entera recomience.

